

**FTS61BTK  
B4T65  
FTS14KS**

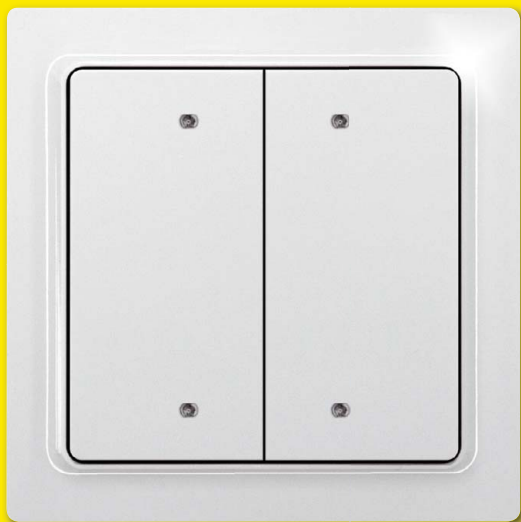

**2**  
**DAS FERNTASTSYSTEM FTS14 – GERÄTE  
UND FUNKTIONEN FLEXIBEL KOMBINIEREN.  
NUTZEN SIE DIE BEWÄHRTEN  
MÖGLICHKEITEN DER BAUREIHE 14.**

# Das Ferntastsystem FTS14 - modularer RS485-Bus

Das Ferntastsystem <b>FTS14</b> - modularer RS485-Bus der nächsten Generation	2-2
Taster-Eingabemodul <b>FTS14EM</b>	2-4
FTS14-Kommunikationsschnittstelle <b>FTS14KS</b>	2-5
Optional: Taster-Gateway <b>FTS14TG</b> und Bus-Taster <b>B4T65</b> und <b>B4FT65</b>	2-6
Bus-Tasterkoppler <b>FTS61BTK</b> und Bus-Tasterkoppler <b>FTS61BTKL</b>	2-7
Optional: Funk-Ausgabemodul <b>FTS14FA</b>	2-8
Das Eingabemodul <b>FTS14EM</b> mit Aktoren der Baureihe 14	2-9
Das Eingabemodul <b>FTS14EM</b> mit Aktoren in Kombination mit <b>FAM14</b> zur Erweiterung um den Gebäudefunk	2-10
Das Funkausgabemodul <b>FTS14FA</b> mit <b>FTS14TG</b> , <b>FTS14EM</b> und Aktoren	2-11
Das Taster-Gateway <b>FTS14TG</b> mit Bus-Tasterkoppler <b>FTS61BTK</b> und Bus-Taster <b>B4T65</b> oder <b>B4FT65</b>	2-12
Alle Kombinationsmöglichkeiten <b>FTS14KS</b> , <b>FAM14</b> , <b>FTS14TG</b> , <b>FTS14EM</b> und <b>FTS14FA</b> und Aktoren	2-13

# DAS FERNTASTSYSTEM FTS14 NUTZT DIE BEWÄHRTEN MÖGLICHKEITEN UNSERER BAUREIHE 14

2-2

Das Eingabemodul FTS14EM, die Kommunikationsschnittstelle FTS14KS und die Aktoren als Reiheneinbaugeräte werden bezüglich Bus und Stromversorgung ganz einfach untereinander mit Steckbrücken querverdrahtet. Als Busleitung zur Verbindung mehrerer Verteiler genügt eine handelsübliche geschirmte 4-adrige Telefonleitung.

**Der FTS14-Bus mit den Eingabemodulen FTS14EM verwendet genau die gleiche Telegrammstruktur wie die Gebäudefunk-Reiheneinbaugeräte der Baureihe 14 und kann daher direkt mit den Aktoren und anderen Komponenten der Baureihe 14 kombiniert werden. Dadurch stehen sofort alle erforderlichen Funktionen aus laufender Fertigung zur Verfügung.**

**Die Stromversorgung in dem FTS14KS entkoppelt die Elektronik aller angeschlossenen Geräte vom 230 V-Stromnetz. Diese sind daher nicht den immer häufiger und stärker auftretenden Spannungsspitzen und anderen Störungen im Stromnetz ausgesetzt, wodurch sich die zu erwartende Lebensdauer deutlich erhöht.**

Je FTS14EM mit nur zwei Teilungseinheiten Breite stehen entweder 10 Eingänge für konventionelle Taster, Fenster-Türkontakte oder Bewegungsmelder zur Verfügung. Durch die galvanisch getrennte Universal-Steuerspannung von 8 bis 230 V UC können die Eingänge entweder direkt mit Netzspannung oder mit Kleinspannung angesteuert werden. Dafür muss dann ein eigenes Schaltnetzteil, z. B. SNT12 mit nur einer Teilungseinheit Breite, für 12 V oder 24 V verwendet werden. Steuerleistungsbedarf nur 0,05 bzw. 0,2 Watt je Taster beim Tasten. Alle Eingangsklemmen (E1...E10) sind in den unteren Klemmenblöcken angeordnet. Eine Klemme für das gemeinsame Bezugspotential der Taster (-E) befindet sich auf dem oberen Klemmenblock.

Über 2 Drehschalter lassen sich die FTS14EM so konfigurieren, dass bis zu **50 FTS14EM mit bis zu 500 Tastern in einer Bus-Installation** angeschlossen werden können. Außerdem werden die Taster-Eingänge jedes FTS14EM gemeinsam per Drehschalter entweder als Universaltaster oder paarweise als Richtungstaster eingestellt. Durch das Bussystem ist das Telegramm eines jeden Taster-Einganges im gesamten Bus für alle angeschlossenen Aktoren gleichzeitig verfügbar. Somit ist eine schnelle und verdrahtungsarme Realisierung von Zentral- und Gruppen-Tastern möglich. Die jeweiligen Taster werden einfach in die gewünschten Aktoren im Bus eingelernt.

Die angeschlossenen Aktoren können auch mit dem PC-Tool PCT14 über die Kommunikationsschnittstelle des FTS14KS konfiguriert werden.

- **Optional:** Anstelle des FTS14KS kann auch ein ebenfalls nur zwei Teilungseinheiten breites **Funkantennenmodul FAM14** aus dem Gebäudefunk installiert werden, wodurch die Aktoren dann außer von den konventionellen Tastern über das FTS14EM zusätzlich mit Funktastern, Handsendern und Funksensoren angesteuert werden können. Durch das bidirektionale FAM14 ergibt sich auch die Möglichkeit, Rückmeldungen der Aktoren über Funk von der Smart Home-Zentrale SafeIV auszuwerten. Der jeweilige Status der Aktoren kann damit angezeigt und auch geändert werden. Die Verbindung der HOLD-Klemmen aller Geräte regelt den Buszugriff und verhindert Kollisionen.
- **Optional:** Mit dem nur zwei Teilungseinheiten breiten **Taster-Gateway FTS14TG** lassen sich die Telegramme der über einen 2-Draht-Tasterbus verbundenen **4-fach-Bus-Taster B4T65, B4FT65** und **Taster-Koppler FTS61BTK** mit den daran angeschlossenen konventionellen Tastern einspeisen. Über nur 2 Adern erfolgen die Datenübertragung und die Stromversorgung gleichzeitig. Dadurch entfallen zahlreiche einzelne Taster-Steuerleitungen. Ein FTS14EM ist dann ggf. nicht erforderlich.
- **Optional:** Die Taster-Telegramme im Bus lassen sich mit einem nur eine Teilungseinheit breiten **Funkausgabemodul FTS14FA** direkt in den Gebäudefunk senden, um zum Beispiel dezentrale Aktoren zu steuern.
- **Optional:** Mit dem nur eine Teilungseinheit breiten **Mehrfach-Gateway FGW14** können Verbindungen mit der Smart Home-Zentrale SafeIV, den Bus-Komponenten der älteren Baureihe 12 oder einer RS232-Schnittstellen hergestellt werden. Außerdem können damit zwei RS485-Busse der Baureihe 14 verbunden werden.

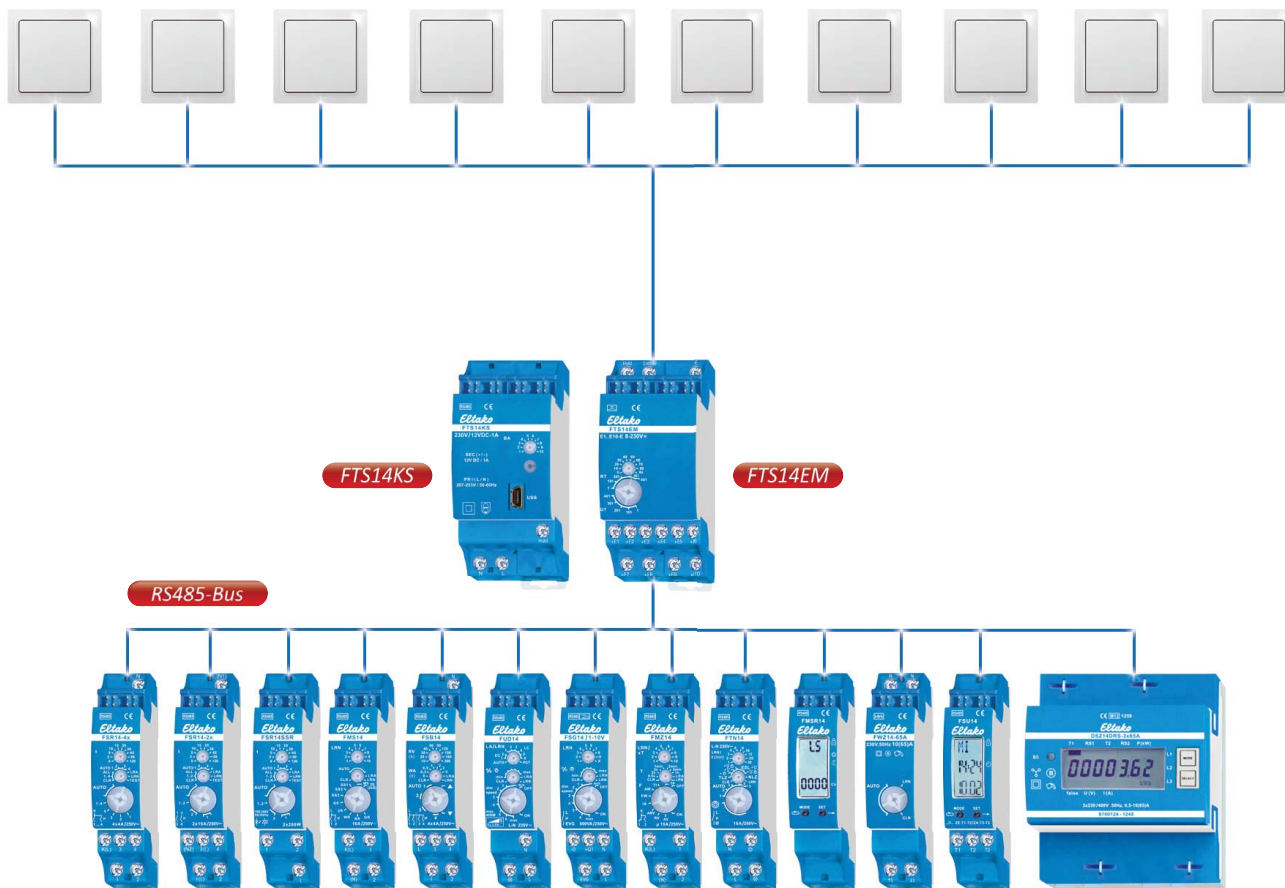

Alle Möglichkeiten lassen sich beliebig kombinieren: FTS14EM mit Aktoren, mit dem Funkantennenmodul FAM14, mit dem Taster-Funkausgabemodul FTS14FA und dem Taster-Gateway FTS14TG für die Verbindung mit Taster-Kopplern FTS61BTK.

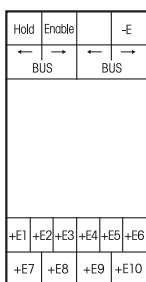

# FTS14EM



**Eingabemodul für den Eltako-RS485-Bus, 10 Steuereingänge für Universal-Steuerspannung. Stand-by-Verlust nur 0,1 Watt.**

Reiheneinbaugerät für Montage auf Tragschiene DIN-EN 60715 TH35.

2 Teilungseinheiten = 36 mm breit, 58 mm tief.

**Anschluss an den Eltako-RS485-Bus. Querverdrahtung Bus und Stromversorgung mit Steckbrücken. Betrieb in Verbindung mit FAM14 oder FTS14KS.**

10 Steuereingänge +E1..+E10/-E galvanisch getrennt von der Versorgungsspannung.

Steuerspannung: 8..230 V UC.

Die Steuereingänge können entweder für Taster (Auslieferungszustand), Fenster-Türkontakte oder Bewegungsmelder aktiviert werden.

Ab der Fertigungswoche 21/19 können die Signale der Steuereingänge invertiert werden.

**Steuereingänge für Taster:** Es werden Telegramme von Funktastern erzeugt (z.B. 0x70).

Jeder FTS14EM kann am unteren Drehschalter entweder auf UT (= Universalstaster) oder auf RT (= Richtungstaster) eingestellt werden.

**Steuereingänge für Fenster-Türkontakte:** Es werden Telegramme des Funk-Fenster-Türkontaktes FTK erzeugt (EEP D5-00-01). Wenn der Eingang durch den Kontakt mit der extern anzulegenden Steuerspannung angesteuert wird, wird das Telegramm 'Fenster geschlossen' erzeugt. Wenn der Kontakt geöffnet wird, wird das Telegramm 'Fenster offen' erzeugt. Wie bei den Funksensoren FTK wird das Statustelegamm alle 15 Minuten wiederholt.

**Steuereingänge für Bewegungsmelder:** Es werden Telegramme des Funk-Bewegungs-Helligkeits-sensors FBH erzeugt (EEP A5-08-01), wobei der Helligkeitswert immer 0 ist. Wenn der Eingang durch den Kontakt mit der extern anzulegenden Steuerspannung angesteuert wird, wird das Telegramm 'Bewegung' erzeugt. Wenn der Kontakt geöffnet wird, wird das Telegramm 'Keine Bewegung' erzeugt. Wie bei den Funksensoren FBH wird das Statustelegamm alle 15 Minuten wiederholt.

Jedes Telegramm eines Kontakteingangs muss mit einer Identifikationsnummer (ID) in einen oder mehrere Aktoren gemäß deren Bedienungsanleitung eingelernt werden.

**Der untere Drehschalter** legt fest, zu welcher Gruppe ein FTS14EM gehört. Insgesamt stehen 5 Gruppen (1, 101, 201, 301, und 401) mit je 100 ID's zur Verfügung.

**Am oberen Drehschalter** (0..90) wird die ID innerhalb einer Gruppe eingestellt. Der ID-Bereich innerhalb einer Gruppe ergibt sich aus der Kombination von unterem und oberem Drehschalter und muss an jedem FTS14EM unterschiedlich eingestellt werden.

Maximal 10 FTS14EM bilden eine Gruppe. Insgesamt sind also maximal 50 FTS14EM mit 500 Tastern oder Kontakten in einem RS485-Bus möglich.

Um die notwendigen **Lerntelegamm**e zum Einlernen in die Aktoren zu erzeugen, muss am oberen und unteren Drehschalter die gewünschte Gruppe ausgewählt werden. Für Taster im Bereich UT oder RT bzw. für Fenster-Türkontakte und Bewegungsmelder im Bereich RT.

Dann den gewünschten Steuereingang betätigen.

**Im Betrieb** muss dieselbe Gruppe dann im Bereich UT oder RT für Taster bzw. UT für Fenster-Türkontakte und Bewegungssensoren gewählt werden.

Die LED unter dem oberen Drehschalter blinkt kurz auf, wenn ein angeschlossener Kontakt geschlossen wird.

**Optional:** Es kann auch ein nur zwei Teilungseinheiten breites **Funkantennenmodul FAM14** aus dem Gebäudefunk installiert werden, wodurch die Aktoren dann außer von den konventionellen Tastern und Kontakten über das FTS14EM zusätzlich mit Funktastern, Handsendern und Funksensoren angesteuert werden können. Da das FAM14 über ein integriertes Schaltnetzteil verfügt, entfällt bei dieser Installation das FTS14KS zur Stromversorgung. Durch das bidirektionale FAM14 ergibt sich auch die Möglichkeit, Rückmeldungen der Aktoren über Funk von der Smart Home-Zentrale SafeIV auszuwerten. Der jeweilige Status der Aktoren kann damit angezeigt und auch geändert werden. Die Verbindung der HOLD-Klemmen aller Geräte regelt den Buszugriff und verhindert Kollisionen.

Mit dem optionalen **Funkausgabemodul FTS14FA** können die Telegramme des FTS14EM auch in den Eltako-Gebäudefunk gesendet werden.

## Funktions-Drehschalter

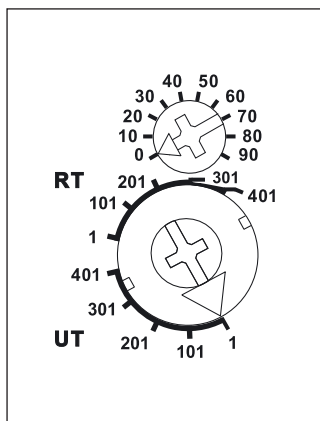

Darstellung ist die Standard-einstellung ab Werk.

Gehäuse für Bedienungsanleitung  
GBA14 Zubehör Kapitel Z.

<b>FTS14EM</b>	Eingabemodul	EAN 4010312315071	<b>58,10 € / St.</b>
----------------	--------------	-------------------	----------------------

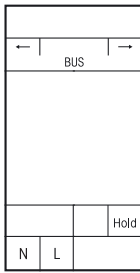

## FTS14KS



**FTS14-Kommunikationsschnittstelle für den Eltako-RS485-Bus mit integriertem Schaltnetzteil  
12 V DC/8 W. Stand-by-Verlust nur 0,6 Watt.**

Reiheneinbaugerät für Montage auf Tragschiene DIN-EN 60715 TH35.  
2 Teilungseinheiten = 36 mm breit, 58 mm tief.  
Versorgungsspannung 230 V.

Im Lieferumfang enthalten sind 2 Abschlusswiderstände zum Aufstecken mit Aufdruck  $\Omega$ , 1/2 TE,  
3 Steckbrücken 1 TE (davon 1 Ersatz), 2 Steckbrücken 1/2 TE (davon 1 Ersatz) und ein Steckbrücken-  
Montagewerkzeug SMW14.

**Querverdrahtung Bus und Stromversorgung mit Steckbrücke.**

**Am letzten Aktor** muss der beiliegende zweite Abschlusswiderstand aufgesteckt werden.

**Mini-USB zum Anschluss eines PC zur Erstellung einer Geräteliste, zur Konfiguration der Aktoren mit Hilfe des PC-Tools PCT14 und zur Datensicherung.** Ein Legalisierungs-Code für den Download des PCT14 von der Eltako-Homepage [www.eltako.de](http://www.eltako.de) liegt dem FTS14KS bei.

An die Klemme Hold werden alle FTS14EM und ggf. Gateways FGW14 angeschlossen, wenn diese einen PC mit RS232-Bus verbinden.

Mit dem Betriebsarten-Dreheschalter BA lassen sich 10 unterschiedliche Betriebsarten gemäß Bedienungsanleitung einstellen.

**Die LED unten** leuchtet grün, wenn vom PC-Tool PCT14 eine Verbindung hergestellt wurde. Beim Lesen oder Schreiben von Daten flackert die grüne LED. Die grüne LED erlischt, wenn vom PC-Tool PCT14 die Verbindung getrennt wurde.

Bei einer Belastung größer 50% der Nennleistung von 8 W ist auf der linken Seite eine halbe Teilungseinheit Lüftungsabstand mit dem Distanzstück DS14 erforderlich.

**Funktions-Dreheschalter**

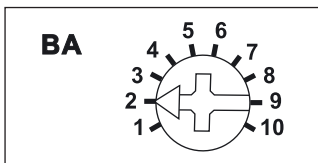

Darstellung ist die Standard-einstellung ab Werk.

Gehäuse für Bedienungsanleitung  
GBA14 Zubehör Kapitel Z.

<b>FTS14KS</b>	FTS14-Kommunikationsschnittstelle	EAN 4010312315651	<b>77,10 €/St.</b>
----------------	-----------------------------------	-------------------	--------------------

2-5

## OPTIONAL: TASTER-GATEWAY FTS14TG UND BUS-TASTER B4T65, B4FT65

2-6

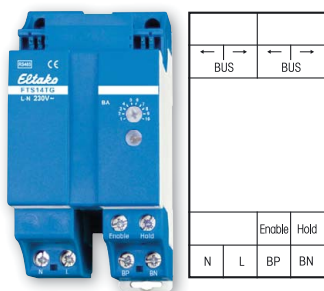

### Funktions-Dreheschalter

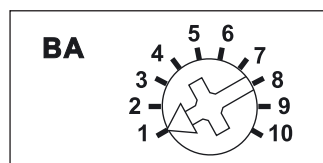

Darstellung ist die Standard-einstellung ab Werk.

Beschreibung FTS61BTK und FTS61BTKL auf Seite 2-7.



Bus-Taster mit Doppelwippe



Bus-Taster mit Wippe

Anschlussbeispiele  
Seiten 2-12 und 2-13.

## FTS14TG



**Optional: Taster-Gateway für FTS14-Systeme. Stand-by-Verlust nur 1,3 Watt.**

Reiheneinbaugerät für Montage auf Tragschiene DIN-EN 60715 TH35.

2,5 Teilungseinheiten = 45 mm breit, 58 mm tief.

Zur besseren Wärmeabfuhr muss auf der linken Seite eine 1/2 Teilungseinheit Lüftungsabstand eingehalten werden, hierzu das beiliegende Distanzstück DS14 verwenden.

Versorgungsspannung 230 V.

**Anschluss an den Eltako-RS485-Bus. Querverdrahtung Bus und Stromversorgung mit Steckbrücke. Betrieb in Verbindung mit FAM14 oder FTS14KS.**

Mit bis zu 3 Taster-Gateways FTS14TG lassen sich die Telegramme von bis zu 90 über einen 2-Draht-Tasterbus verbundenen 4-fach-Bus-Taster B4T65 und B4FT65 bzw. Bus-Tasterkoppler FTS61BTK und FTS61BTKL mit den daran angeschlossenen konventionellen Tastern einspeisen. Über nur 2 Adern erfolgt die Datenübertragung und die Stromversorgung gleichzeitig. Dadurch entfallen zahlreiche einzelne Taster-Steuerleitungen. Ein FTS14EM ist dann ggf. nicht erforderlich.

**Bis zu 30 Stück B4T65, B4FT65, FTS61BTK und FTS61BTKL können an ein Taster-Gateway FTS14TG angeschlossen werden.**

Über den 2-Draht-Bus erfolgt die Spannungsversorgung der angeschlossenen Geräte mit 29V DC und gleichzeitig die Datenübertragung. Bitte nur gängige Bus- oder Telefonleitungen verwenden.

Der 2-Draht-Bus ist galvanisch getrennt vom Eltako-RS485-Bus.

Die zulässige Gesamtleitungslänge beträgt 200 m. Das dem FTS14TG beiliegende RLC-Glied muss an dem am weitesten entfernten Bus- Taster bzw. Bus-Tasterkoppler zusätzlich an die Klemmen BP und BN angeschlossen werden.

Mit einem FTS14FA im Eltako-RS485-Bus werden die Tastertelegramme der angeschlossenen Geräte auch in den Eltako-Gebädefunk gesendet.

<b>RLC-Glied</b>	Reichweiten-Verlängerung für FTS14TG	EAN 4010312907092	<b>4,00 €/St.</b>
<b>FTS14TG</b>	Taster-Gateway	EAN 4010312315088	<b>79,10 €/St.</b>

## B4T65 UND B4FT65



**Bus-Taster 84x84 mm außen zum Anschluss an Taster-Gateways FTS14TG über einen 2-Draht-Tasterbus. Reinweiß glänzend. Stand-by-Verlust nur 0,2 Watt. Bus-4-fach-Flachtaster B4FT65 im E-Design65, nur 11 mm hoch. Bus-4-fach-Taster B4T65 im E-Design65, nur 16 mm hoch.**

Im Lieferumfang enthalten sind der Rahmen R1E bzw. RF1E mit eingerasteter Elektronik, eine Flächenwippe und eine Flächen-Doppelwippe (alle gleiche Farbe).

Mit der Doppelwippe können 4 auswertbare Signale eingegeben werden, mit der Wippe nur 2 Signale.

Hinten ist eine 20 cm lange Tasterbus-Leitung rot-schwarz herausgeführt. Rot Anschluss an BP, schwarz an BN eines Taster-Gateways FTS14TG.

**Bis zu 30 Bus-Taster und/oder Bus-Tasterkoppler FTS61BTK können an die Klemmen BP und BN eines Taster-Gateways FTS14TG angeschlossen werden.**

Die zulässige Gesamtleitungslänge beträgt 200 m. Das dem FTS14TG beiliegende RLC-Glied muss an dem am weitesten entfernten Bus- Taster bzw. Bus-Tasterkoppler zusätzlich an die Klemmen BP und BN angeschlossen werden.

Über den 2-Draht-Tasterbus erfolgt die Spannungsversorgung der angeschlossenen B4 mit 29V DC und gleichzeitig die Datenübertragung. Bitte nur gängige Bus- oder Telefonleitungen verwenden.

Mit 4 bzw. 2 gelben LED's werden Bestätigungs-Telegramme von Aktoren angezeigt, wenn die ID's der Aktoren mit PCT14 in die ID-Tabelle des FTS14TG eingetragen wurden.

<b>B4FT65-wg</b>	Bus-Flachtaster, reinweiß glänzend	EAN 4010312315682	<b>43,40 €/St.</b>
<b>B4T65-wg</b>	Bus-Taster, reinweiß glänzend	EAN 4010312315675	<b>43,40 €/St.</b>
<b>RLC-Glied</b>	Reichweiten-Verlängerung für B4T65/B4FT65	EAN 4010312907092	<b>4,00 €/St.</b>



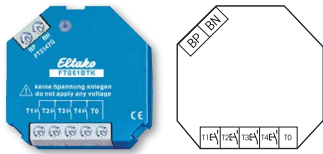

Anschlussbeispiele  
Seiten 2-12 und 2-13.

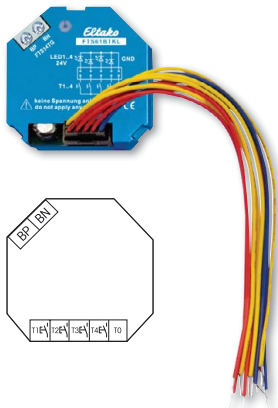

## FTS61BTK



**Bus-Tasterkoppler FTS61BTK für 4 konventionelle Taster zum Anschluss an Taster-Gateways FTS14TG über einen 2-Draht-Tasterbus. Stand-by-Verlust nur 0,2 Watt.**

Für Einbaumontage. 45 mm lang, 45 mm breit, 18 mm tief.

Bis zu 30 Bus-Taster und/oder Bus-Tasterkoppler FTS61BTK können an die Klemmen BP und BN eines Taster-Gateways FTS14TG angeschlossen werden. Die zulässige Gesamtleitungslänge beträgt 200 m. Das dem FTS14TG beiliegende RLC-Glied muss an dem am weitesten entfernten Bus-Taster bzw. Bus-Tasterkoppler zusätzlich an die Klemmen BP und BN angeschlossen werden.

Über den 2-Draht-Tasterbus erfolgt die Spannungsversorgung der angeschlossenen FTS61BTK mit 29 V DC und gleichzeitig die Datenübertragung.

Bitte nur gängige Bus- oder Telefonleitungen verwenden.

Mit einer maximalen Leitungslänge von 2 Metern können bis zu vier konventionelle Taster an T1, T2, T3, und T4 angeschlossen werden. Der Gegenpol ist jeweils die Klemme T0.

**Achtung! Keine Spannung anlegen.**

Als Richtungstaster können die Paare T1/T3 und T2/T4 definiert werden.

Der Bus wird an BP und BN angeschlossen. Polarität beachten!

<b>FTS61BTK</b>	Bus-Tasterkoppler	EAN 4010312315668	<b>43,90 €/St.</b>
-----------------	-------------------	-------------------	--------------------

## FTS61BTKL



**Bus-Tasterkoppler FTS61BTKL für 4 konventionelle Taster mit integrierten 24V-LED's zum Anschluss an Taster-Gateways FTS14TG über einen 2-Draht-Tasterbus. Stand-by-Verlust nur 0,2 Watt.**

Für Einbaumontage. 45 mm lang, 45 mm breit, 18 mm tief.

Bis zu 30 Bus-Taster und/oder Bus-Tasterkoppler FTS61BTKL können an die Klemmen BP und BN eines Taster-Gateways FTS14TG angeschlossen werden. Die zulässige Gesamtleitungslänge beträgt 200 m. Das dem FTS14TG beiliegende RLC-Glied muss an dem am weitesten entfernten Bus-Taster bzw. Bus-Tasterkoppler zusätzlich an die Klemmen BP und BN angeschlossen werden.

Über den 2-Draht-Tasterbus erfolgt die Spannungsversorgung der angeschlossenen FTS61BTKL mit 29 V DC und gleichzeitig die Datenübertragung.

Bitte nur gängige Bus- oder Telefonleitungen verwenden.

An die 15 cm langen Anschlussleitungen können bis zu vier konventionelle Taster T1-T4 angeschlossen werden. Der Gegenpol ist jeweils T0. Die Anschlussleitungen können auf bis zu 2 m verlängert werden.

Mit den in den Tastern integrierten 24 V-LED's werden Bestätigungs-Telegramme von Aktoren angezeigt, wenn die ID's der Aktoren mit PCT14 in die ID-Tabelle des FTS14TG eingetragen wurden.

**Achtung! Keine Spannung anlegen.**

Als Richtungstaster können die Paare T1/T3 und T2/T4 definiert werden.

Der Bus wird an BP und BN angeschlossen. Polarität beachten!

<b>FTS61BTKL</b>	Bus-Tasterkoppler für Rückmelde-LED	EAN 4010312316801	<b>49,90 €/St.</b>
------------------	-------------------------------------	-------------------	--------------------



## OPTIONAL: FUNK-AUSGABEMODUL FTS14FA

2-8

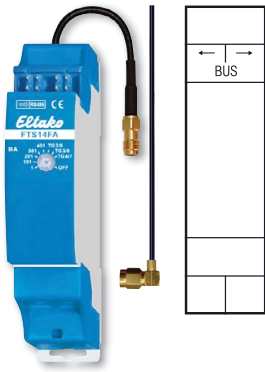

Die kleine beiliegende Antenne kann gegen eine Funkantenne FA250 oder FA200 mit Magnetfuß und Kabel ausgetauscht werden.

### Funktions-Drehschalter

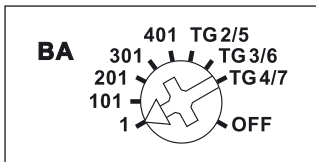

Darstellung ist die Standard-einstellung ab Werk.

Gehäuse für Bedienungsanleitung  
GBA14 Zubehör Kapitel Z.

## FTS14FA



**Optional: Funk-Ausgabemodul Taster-Telegramme für FTS14-Systeme mit FTS14EM und/oder FTS14TG. Stand-by-Verlust nur 0,5 Watt.**

Reiheneinbaugerät für Montage auf Tragschiene DIN-EN 60715 TH35.

1 Teilungseinheit = 18 mm breit, 58 mm tief.

**Anschluss an den Eltako-RS485-Bus. Querverdrahtung Bus und Stromversorgung mit Steckbrücke. Betrieb in Verbindung mit FAM14 oder FTS14KS.**

Ein Drehschalter legt fest, zu welcher Gruppe von FTS14EM oder FTS14TG der FTS14FA gehört. Maximal 8 Stück FTS14FA können so an einen Bus angeschlossen werden. Jedes Taster-Telegramm eines FTS14EM oder FTS14TG wird mit einer eigenen ID in den Eltako-Gebäudefunk gesendet.

- Drehschalter am FTS14FA auf Position 1:** Sendet Telegramme aller FTS14EM, die auf 1 stehen.
- Drehschalter am FTS14FA auf Position 101:** Sendet Telegramme aller FTS14EM, die auf 101 stehen.
- Drehschalter am FTS14FA auf Position 201:** Sendet Telegramme aller FTS14EM, die auf 201 stehen.
- Drehschalter am FTS14FA auf Position 301:** Sendet Telegramme aller FTS14EM, die auf 301 stehen.
- Drehschalter am FTS14FA auf Position 401:** Sendet Telegramme aller FTS14EM, die auf 401 stehen.
- Drehschalter am FTS14FA auf Position TG2/5:** Sendet Telegramme aller FTS14TG die auf 2 oder 5 stehen.
- Drehschalter am FTS14FA auf Position TG3/6:** Sendet Telegramme aller FTS14TG die auf 3 oder 6 stehen.
- Drehschalter am FTS14FA auf Position TG4/7:** Sendet Telegramme aller FTS14TG die auf 4 oder 7 stehen.
- Drehschalter am FTS14FA auf Position OFF:** Das FTS14FA ist ausgeschaltet.

Die grüne LED unter dem Drehschalter blinkt kurz auf, wenn ein Funktelegramm gesendet wird. Telegramme von einem FAM14 werden nicht vom FTS14FA gesendet.

FTS14FA	Funk-Ausgabemodul	EAN 4010312315101	89,90 €/St.
---------	-------------------	-------------------	-------------









