

Actionneurs commutateur pour bus RS485 pour stores et rideaux à rouleaux FSB12-12V DC

Valable pour des appareils à partir de semaine de production 04/10 (Voir impression au dos de l'appareil)

Actionneur commutateur 2 canaux pour deux moteurs 230V. Relais de groupe 2+2 contacts 4A/250V AC, avec séparation galvanique de la tension d'alimentation 12V. Perte en attente seulement 0,1 Watt.

Appareil modulaire pour montage sur rail DIN-EN 60715 TH35. 1 Module = 18 mm de largeur et 58 mm de profondeur.

Raccordement à l'interface RS485 bornes RSA et RSB. Il est possible d'ajouter 128 canaux.

Il est possible d'attribuer à chaque canal un nombre maximal de 35 boutons-poussoirs, chacun avec 4 fonctions, dont un ou plusieurs poussoirs pour commande centralisée.

Commutation en valeur zéro pour la protection des contacts et des moteurs.

Un moteur est raccordé aux bornes 1, 2 et N, un deuxième moteur, éventuellement, aux bornes 3, 4 et N. L'enclenchement des 2 relais en même temps nécessite 0,5 Watt

La LED derrière le commutateur rotatif de fonctionnement RV accompagne l'opération d'apprentissage conformément au manuel d'utilisation et indique, en fonctionnement normal, des séquences de commande par un bref clignotement.

Les boutons-poussoirs peuvent être éduqués comme poussoir de direction ou comme poussoir universel : commande locale par poussoirs universels : à chaque impulsion la position de commutation change dans la séquence 'MONTEE, STOP, DESCENTE, STOP'.

Commande locale par poussoirs de direction : une impulsion du poussoir supérieur active directement la position de commutation 'MONTEE'. Par contre, une impulsion du poussoir inférieur active directement la position DESCENTE'. Une impulsion suivante d'un des deux poussoirs interrompt directement le processus en cours.

Commande centralisée dynamique sans priorité : une impulsion de commande d'un poussoir avec bascule simple ou double éduqué comme commutateur de direction active directement la position de commutation 'MONTEE' (supérieur) ou 'DESCENTE' (inférieur). Une impulsion suivante interrompt directement le processus en cours. Sans priorité parce que cette fonction peut être annulée par d'autres séquences de commande.

Commande centralisée dynamique avec priorité : une impulsion de commande d'au moins 2 secondes d'un poussoir éduqué comme commutateur de commande centralisée active directement la position de commutation 'MONTEE'

(supérieur) ou 'DESCENTE' (inférieur). Avec priorité parce que les signaux de commande ne peuvent pas être annulés par d'autres signaux de commande, aussi **longtemps** que la commande centrale soit à nouveau annulée par une impulsion de poussoir 'MONTEE' ou 'DESCENTE'.

Commutateurs de fonctionnement

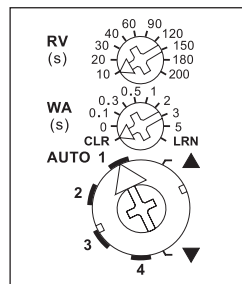

Interrupteur rotatif de fonctionnement inférieur

AUTO 1 = dans cette position du commutateur rotatif la fonction d'inversion confort pour jalousies est enclenchée. Dans le cas de la commande avec un poussoir universel ou un poussoir de direction une double impulsion engendre un enroulement lent dans le sens contraire et qui est arrêté après une impulsion suivante.

AUTO 2 = dans cette position du commutateur rotatif la fonction d'inversion confort pour jalousies est complètement déclenchée.

AUTO 3 = dans cette position du commutateur rotatif les poussoirs fonctionnent statiquement dans un premier temps et permettent une inversion des jalousies par marche par à-coups. Uniquement après une commande permanente de 0,7 seconde, ces poussoirs commutent vers dynamique.

AUTO 4 = dans cette position du commutateur rotatif les poussoirs fonctionnent uniquement en mode statique (fonction ER). Le temps de retardement au déclenchement RV (temps d'effacement) réglé à l'aide de le commutateur rotatif supérieur est actif. Une commande centralisée n'est pas possible.

▲▼ = la **commande manuelle** a lieu dans les positions ▲ (MONTEE) et ▼ (DESCENTE) du commutateur rotatif inférieur. La commande manuelle est prioritaire sur toutes les autres commandes.

WA = l'inversion automatique pour jalousies et marquises est réglée au moyen de le commutateur rotatif central 0 = déclenché, sinon, enclenché entre 0,1 et 5 secondes avec un temps d'inversion réglé. Uniquement dans le cas de 'DESCENTE' un temps de retardement réglé avec le commutateur rotatif supérieur inflige une inversion pour p. ex. tendre la marquise ou pour remettre la jalousie dans une position déterminée. L'indication par LED du temps d'inversion se trouve derrière le commutateur rotatif RV.

RV = le temps de retardement (retardement au déclenchement RV) est réglé avec le commutateur supérieur. Si le FSB12 se trouve dans la position 'MONTEE' ou 'DESCENTE' le temps de retardement

s'écoule et inflige à sa fin une commutation automatique vers 'STOP'. Il est donc important de choisir un temps de retardement au moins égal au temps nécessaire pour le rideau à rouleau ou pour le volet de parcourir le chemin d'une position finale vers l'autre position finale. Derrière le commutateur rotatif RV se trouve une LED de visualisation pour le temps de retardement RV.

Quand un contact porte/fenêtre FTK est éduqué, une protection de verrouillage est instaurée pendant que la porte est ouverte et une commande centrale DESCENTE est éliminée.

Exemple de raccordement

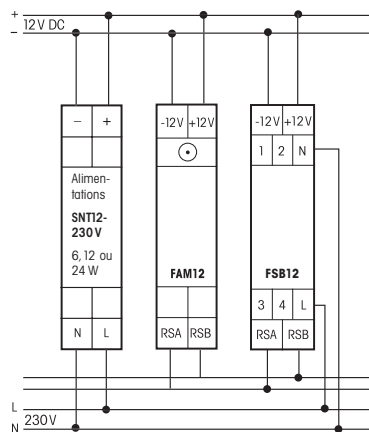

Apprentissage des sondes radio dans les actionneurs radio

Toutes les sondes comme les émetteurs radio bouton-poussoir, les émetteurs radio portables, les modules émetteur radio, les contacts de porte/fenêtre radio, les horloges programmables radio et les détecteurs de mouvement et de luminosité doivent être éduqués dans les actionneurs (récepteurs variateurs, commutateurs et relais), afin qu'ils puissent reconnaître leurs commandes et les exécuter.

Apprentissage de l'actionneur FSB12-12V DC

Lors de la livraison, la mémoire d'apprentissage est vide. Si vous n'êtes pas certains que quelque chose soit éduqué, vous devez **effacer complètement le contenu de la mémoire** : Mettez le commutateur rotatif central sur la position CLR. La LED clignote à une cadence élevée. Endéans les 10 secondes suivantes, tournez le commutateur supérieur à 3 reprises vers la butée droite (dans le sens des aiguilles d'une montre) et puis tournez le dans le sens inverse. La LED arrête de clignoter et s'éteint après 2 secondes. Toutes les sondes éduquées sont effacées.

Effacer une sonde éduquée

Effacer une sonde est similaire à l'éducation d'une sonde sauf qu'on doit mettre le commutateur central dans la position CLR au lieu de LRN. La LED clignotante préalablement s'éteint.

Eduquer des sondes :

1. Mettre le commutateur supérieur sur la position d'apprentissage voulue :
10 = poussoir de direction moteur 1 ;
20 = poussoir universel et contact porte/fenêtre FTK moteur 1 ;
30 = poussoir de direction moteur 2 ;
40 = poussoir universel et contact porte/fenêtre FTK moteur 2 ;
60 = poussoir de commande centralisée moteur 1 et 2, sans priorité ;
90 = poussoir de commande centralisée moteur 1 et 2, avec priorité. La première poussée enclenche la priorité, la deuxième poussée déclenche la priorité.
120 = interrupteur de commande centralisée moteur 1 et 2, avec priorité. La priorité reste enclenchée aussi longtemps que l'interrupteur reste fermé.
2. Positionner le commutateur rotatif central sur la position LRN. La LED clignote lentement.
3. Activer la sonde. La LED s'éteint. Les poussoirs de commande centralisés sont éduqués complètement automatiquement: commande centralisée (MONTEE) est au dessus (O) et commande centralisée (DESCENTE) est en dessous (I) du poussoir. Comme poussoir de commande centralisée on peut ou bien éduquer une bascule ou bien la partie droite d'une bascule double. En cas d'autres poussoirs éduquer la partie supérieure et inférieure de la touche.



Quand l'actionneur est prêt à la programmation (la LED clignote lentement), le signal suivant sera mémorisé. Il est donc nécessaire de ne pas actionner d'autres émetteurs radio pendant le processus d'apprentissage.

Attention !

Afin d'éviter tout risque d'incendie ou d'électrocution, l'installation de ces appareils peut uniquement être effectué par un personnel qualifié.