

Actionneur variateur pour bus RS485 contrôleur de scènes d'éclairage avec variateur universel FLS12UD-12V DC

Actionneur variateur universel 1 canal, Power MOSFET jusque 500W, lampes à économie d'énergie jusque 100W. Perte en attente seulement 0,3 Watt. Mémorisation de 40 scènes d'éclairage pour un groupe de lampes à économie d'énergie gradables ESL, lampes à incandescence et lampes à halogène. Appareil modulaire pour montage sur rail DIN-EN 60715 TH35. 1 Module = 18 mm de largeur et 58 mm de profondeur.

Variateur universel pour des charges R-, L- et C jusque 500W, en fonction des conditions d'aération ; lampes à économie d'énergie gradables ESL jusque 100W. Reconnaissance automatique du genre de la charge L+R ou R+C.

Commutation en valeur zéro avec Soft-ON et Soft-OFF afin de prolonger la longévité des lampes.

En cas de disparition du réseau, l'état de commutation ainsi que la valeur de la luminosité est mémorisé et, le cas échéant, sera utilisé au ré enclenchement.

Protection automatique électronique de surcharge et déclenchement en cas de température trop élevée.

Raccordement à l'interface RS485 bornes RSA et RSB. Il est possible d'ajouter 128 canaux.

Fonctionnement du FLS12UD-12V DC

Tous les FLS12 d'un local peuvent être commutés ensemble, de sorte que la luminosité de chaque groupe d'éclairage est réglée manuellement. L'ensemble des scènes d'éclairage est éduqué par la suite. De cette façon, il est possible de déterminer 40 scènes d'éclairage. 10 scènes d'éclairage sont appelées séquentiellement par un seul poussoir. Pour appeler les 30 autres scènes d'éclairage en directe, il suffit de poussoirs attribués séparément.

Chaque FLS12 ou groupe de FLS12 peut être commuté et varié individuellement. Chaque FLS12 peut disposer de max. 35 poussoirs de scène d'éclairage ou poussoir individuel. L'appel d'une scène d'éclairage annule un réglage individuel précédent.

Un module radio FSM12 ou FSM61, programmé en conséquence, dispose de la même fonction qu'un poussoir de scène d'éclairage.

Quand ces modules radio sont réglés en fonction de l'événement ou le temps, des scènes d'éclairage adéquat peuvent être appelés.

Fonctions des commutateurs rotatifs

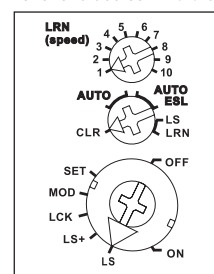

Exemple de raccordement de plusieurs actionneurs radio

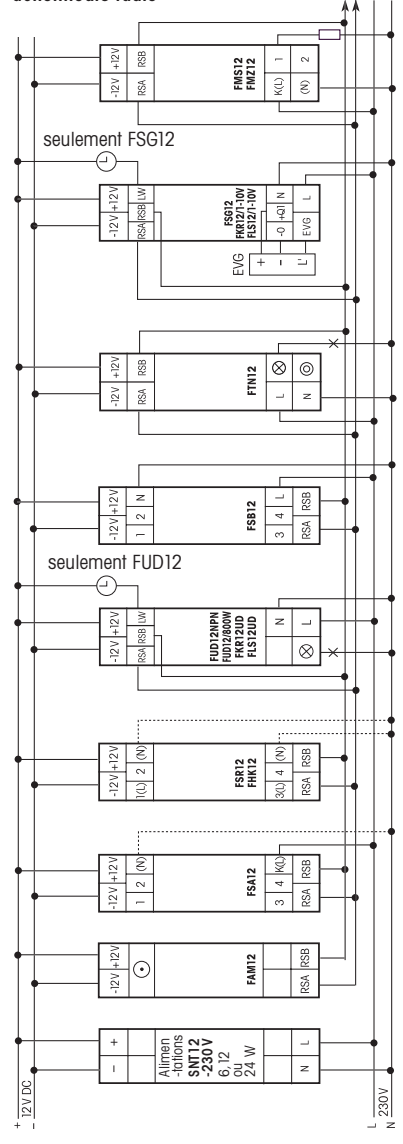

Apprentissage des sondes radio dans les actionneurs radio

Toutes les sondes comme les émetteurs radio bouton-poussoir, les émetteurs radio portables, les modules émetteur radio, les contacts de porte/fenêtre radio, les horloges programmables radio et les détecteurs de mouvement et de luminosité doivent être éduqués dans les actionneurs (récepteurs variateurs, commutateurs et relais), afin qu'ils puissent reconnaître leurs commandes et les exécuter.

Apprentissage de l'actionneur FLS12UD

Pour l'apprentissage il est nécessaire de raccorder le N/L.

Lors de la livraison, la mémoire d'apprentissage est vide. Si vous n'êtes pas certains que quelque chose soit éduqué, vous devez **effacer complètement le contenu de la mémoire** : Mettez le commutateur rotatif central sur la position CLR. La LED clignote à une cadence élevée. Endéans les 10 secondes suivantes, tournez le commutateur supérieur à 3 reprises vers la butée droite (dans le sens des aiguilles d'une montre) et puis tournez le dans le sens inverse. La LED arrête de clignoter et s'éteint après 2 secondes. Toutes les sondes éduquées sont effacées.

Effacer une sonde éduquée est similaire à l'éducation d'une sonde sauf qu'on doit mettre le commutateur central dans la position CLR au lieu de LRN. La LED clignote préalablement s'éteint.

L'apprentissage des scènes d'éclairage après avoir fini complètement l'installation électrique. Pour fonction test on doit mettre le commutateur inférieur sur 'ON' respectivement sur 'OFF'.

1. Premièrement on doit **éduquer un poussoir de direction** commun dans tous les FLS12 qui doivent contrôler les scènes d'éclairage dans une chambre ou local. Cela peut être une touche d'un poussoir FT4 ou d'une sonde portable FHS8 ou FHS12.

1a. **Éduquer le "poussoir d'apprentissage"**
Mettre le commutateur supérieur d'apprentissage LRN sur la position 5 et mettre le commutateur du milieu sur 'LRN'. La LED sur le FLS clignote lentement. Pousser courtement au dessus ou au dessous d'une touche et la LED s'éteint. A partir de maintenant on peut installer les luminosités des scènes d'éclairage avec le "poussoir d'apprentissage".

1b. **Éduquer des poussoirs pour des scènes d'éclairage séquentielles**
Mettre le commutateur supérieur d'apprentissage LRN sur la position 3 et mettre le commutateur du milieu sur 'LRN'. La LED sur le FLS clignote lentement. Pousser courtement au dessus ou au dessous d'une touche et la LED s'éteint. Avec le poussoir séquentiel de scènes d'éclairage qu'on vient d'éduquer, on peut appeler plus

tard les scènes d'éclairage séquentielles. Une impulsion double sur la partie supérieure de la touche enclenche tous les groupes d'éclairage sur la valeur maximale. Puis on peut appeler les scènes d'éclairage en ordre croissante (pousser au dessus) ou décroissante (pousser en dessous).

Il n'est pas possible d'utiliser le poussoir séquentiel de scènes d'éclairage pour appeler des scènes d'éclairage directes.

2. Puis bloquer tous les FLS en mettant le commutateur inférieur de tous les FLS sur LOCK ('LCK').

3. **Éduquer des scènes d'éclairage séquentielles**

3a. Mettre le commutateur du milieu sur 'AUTO'.
3b. Mettre le commutateur inférieur sur 'MOD'.
3c. Mettre le commutateur supérieur sur la position de scène d'éclairage voulue (1 à 10).

3d. Avec le 'poussoir d'apprentissage' éduqué au début, régler l'intensité lumineuse voulue.

En cas où le groupe des lampes doit être éteint dans une scène d'éclairage, celui-ci doit être éduqué maintenant si on déclenche avec le 'poussoir d'apprentissage' en poussant sur le côté inférieur.

3e. Mettre le commutateur inférieur sur 'SET', la LED sur le FLS s'allume et s'éteint après 2 secondes.

Pour mettre d'autres scènes d'éclairage en mémoire repartir du point 3b.

4. **Éduquer des scènes d'éclairage à appeler en directes**

4a. Mettre le commutateur inférieur sur 'LS+'.
4b. Mettre le commutateur supérieur sur la vitesse de variation voulue.

1 = très lentement jusqu'à 10 = très vite
Si on n'a pas encore d'expérience nous conseillons la position 5.

4c. Mettre le commutateur du milieu sur 'AUTO'.
4d. Avec le 'poussoir d'apprentissage' éduqué au début, régler l'intensité lumineuse voulue.

En cas où le groupe des lampes doit être éteint dans une scène d'éclairage, celui-ci doit être éduqué maintenant si on déclenche avec le 'poussoir d'apprentissage' en poussant sur le côté inférieur.

4e. Mettre le commutateur du milieu sur 'LS', la LED clignote lentement.

4f. Actionner le poussoir voulu et la LED sur le FLS s'éteint.
Pour mettre d'autre scènes d'éclairage en mémoire repartir du point 4b.

Pour l'utilisation normale mettre le commutateur du milieu sur 'AUTO' (éventuellement sur 'AUTO ESL' pour des lampes à économie d'énergie gradables) et mettre tous les commutateurs supérieurs sur le nombre de scènes d'éclairage séquentiel éduqué.

Avec le commutateur inférieur on peut influencer le fonctionnement automatique de chaque groupe de lampes:

ON = lumière enclenchée avec la luminosité maximale.

LS = on peut appeler les scènes d'éclairage, sans pouvoir les changer.

LS+ = on peut appeler les scènes d'éclairage et ils peuvent être modifiés temporairement avec le 'poussoir d'apprentissage'.

OFF = éteindre la lumière

Si on veut influencer manuellement et temporairement des groupes de lampes, on doit éduquer un poussoir de direction supplémentaire dans un ou plusieurs FLS12, comme décrit dans le paragraphe '1a'. En total on peut éduquer jusqu'à 4 poussoirs par FLS12, sans réduire les 40 places de mémoire des scènes d'éclairage. En cas où on éduque moins de scènes d'éclairage, plus de poussoirs peuvent être éduqués.

Des commandes centralisées sont éduquées similairement comme les scènes d'éclairage. Un 'central OFF' nécessite l'apprentissage de tous les groupes de lampes dans la position 'déclencher' et un 'central ON' nécessite l'apprentissage de tous les groupes de lampes d'une luminosité voulue.

Luminosité des lampes de secours: aussi longtemps que l'entrée de commande NB est connectée avec +12V DC, la lumière est réglée au maximum. Puis les signaux radio sont alors ignorés.



Quand l'actionneur est prêt à la programmation (la LED clignote lentement), le signal suivant sera mémorisé. Il est donc nécessaire de ne pas actionner d'autres émetteurs radio pendant le processus d'apprentissage.

Attention!

Afin d'éviter tout risque d'incendie ou d'électrocution, l'installation de ces appareils peut uniquement être effectué par un personnel qualifié.